

## MODULFORDON



## RB 25

### **Basfordon för moduler.**

Tvåvägsfordon som fungerar som basfordon för utbytbara moduler. Utrustat med SRS hydrostatiskt drivna rälshjul. Fordonet kan köras på spår från förarhytten eller modulen. Fjärrkontroll finns. Vridbar boggi för enkel åtkomst till spåret. Monterade spärrar av containertyp. Vanlig 20-fots containerkoppling används. Kan förses med olika tillbehör. Moduler från tredje part kan användas. Sidoblockering.

ROAD TO RAIL



World leading manufacturer of multiflexible road - rail vehicles

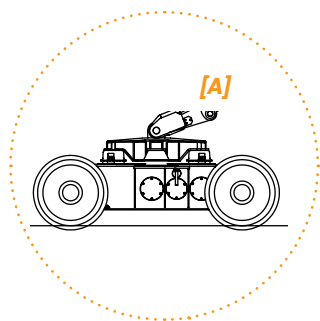

## MODULFORDON

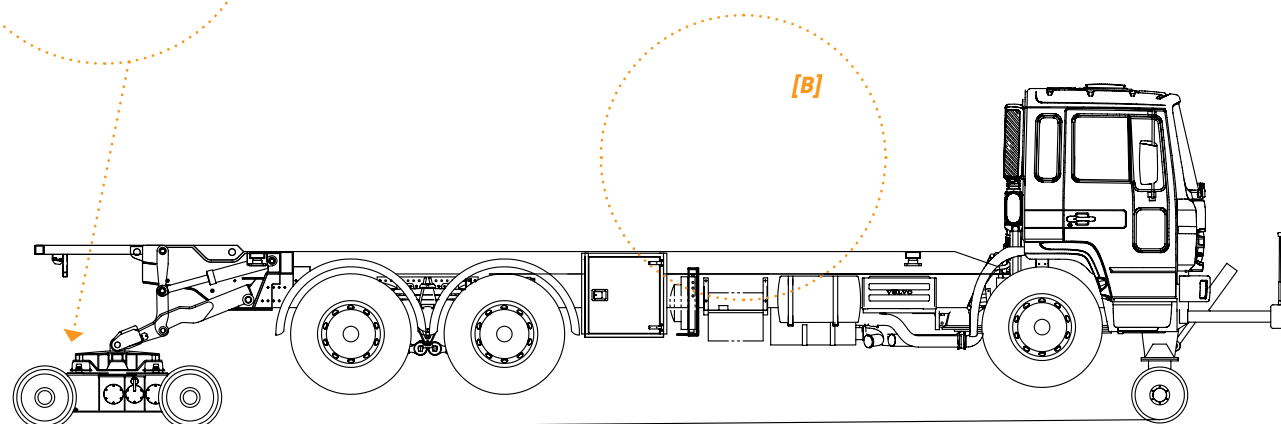

**[A] Unik boggi med SRS hydrostatiska drift**

**[B] För montering av utbytbara moduler**

# RB 25

### Teknisk beskrivning:

Chassi: Volvo eller kundspecifikation  
 Längd: ca 11,2 m  
 Bredd: ca 2,5 m  
 Höjd: ca 2,8 m på vägbana (utan modul)  
 Höjd: 3,1 m r.ö.k. (utan modul)  
 Totalvikt: 25000 kg  
 Last (RB 25): 12540 kg

### Drift på spår: SRS hydrostatiska drift

Hastighet på spår: 70 km/h\*  
 Hastighet på väg: 90 km/h\*

### Tillgängliga moduler:

Liftmodul: KLLM  
 Kranmodul: KRM  
 Flakmodul: FLM  
 Lyftbord och saxliftsmodul: KLLSXM  
 Saxliftsmodul: KLSXM  
 Verkstadsmoduler med plattform: VKLM  
 Sugmodul: SUM  
 Övrigt: Kundenpassade lösningar

\* Specifikationerna kan variera beroende på gällande bestämmelser.

### Kontaktledningsfordon

LRB 17 8-2T1  
 LRB 17 9-3  
 VRB 17  
 VRB 25  
 FRB 8  
 TRB 20

### Bro/Tunnel inspektionsfordon

LRB 7-2 SX  
 BRB 7-4  
 BRB 12-5

### Insatsfordon

PRB 8  
 VRB 17 LR  
 VRB 25 LR  
 FRB 25  
 KRB 33

### Basfordon

PRB 8  
 FRB 17  
 FRB 25

### Modulfordon

RB 17

### RB 25

### Semi-trailer

Semi-trailer 48

### Spårsvetsningsfordon

CRB8  
 SRB 17  
 SRB 8,5  
 CRB 17  
 SRB 20V

### Huvudkontor

SRS Sjölanders AB, Box 153, SE-283 23 OSBY, Tel: 0479-175 00 Fax: 0479-175 45

