

BASFORDON



FRB 25

Basfordon för underhållsarbete.

Tvåvägsfordon för generellt underhållsarbete på spår. Med SRS hydrostatiskt drivna rälshjul. Fordonet kan köras på räls både från fordonet eller via fjärrkontroll. Vridbar boggi för enkel åtkomst till spåret. Fordonet kan förses med olika typer av tillbehör. Sidoblockering.

ROAD TO RAIL



World leading manufacturer of multiflexible road - rail vehicles

BASFORDON

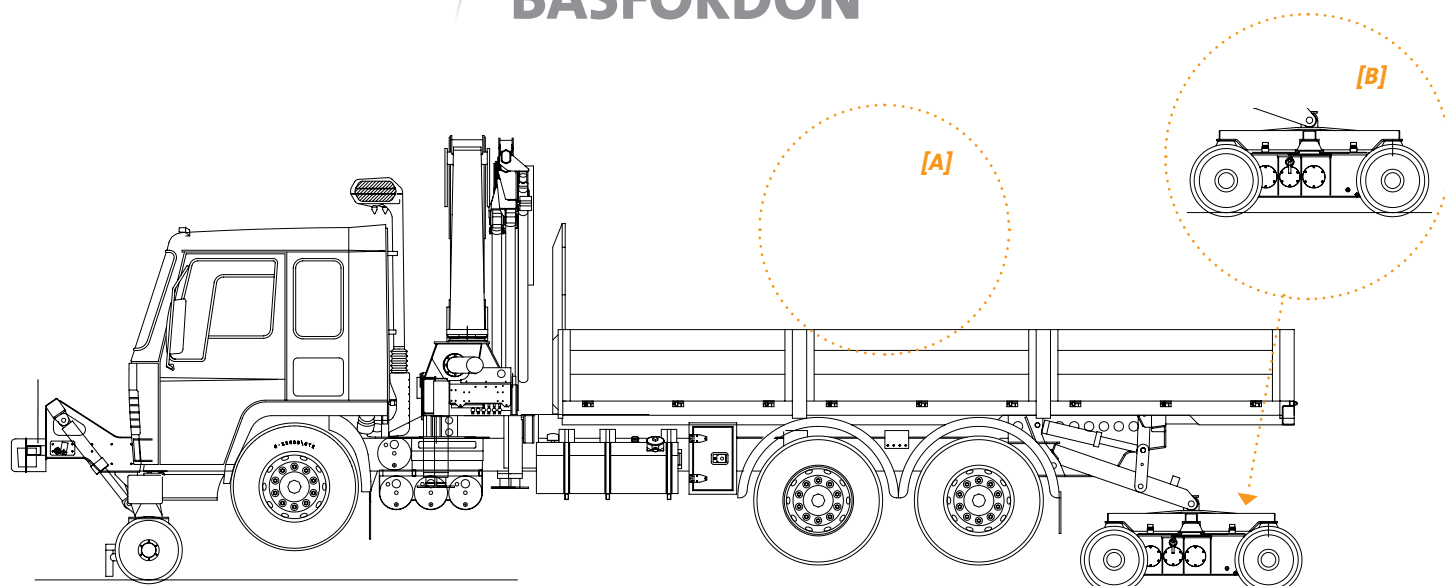

[A] Kan förses med olika typer av tillbehör

[B] Unik boggi med SRS hydrostatiska drift

FRB 25

Teknisk beskrivning:

Chassi: Volvo eller kundspecifikation
 Längd: ca 11,2 m
 Bredd: ca 2,5 m
 Höjd: ca 3,6 m på väg
 Höjd: ca 3,8 m r.ö.k.
 Totalvikt: 25000 kg*
 Last: 7000 kg*

Drift på spår: SRS hydrostatiska drift

Hastighet på spår: 70 km/h*
 Hastighet på spår: 90 km/h*

Teknisk beskrivning:

Flaklängd: 6 m
 Kran: 21 m
 Hydraulisk räckvidd: 12,9 m
 Stödbensbredd: 5,4 m

Last/räckvidd:

Räckvidd:	4,5 m	6,5 m	8,6 m	10,7 m
Last:	4525 kg	3025 kg	2225 kg	1775 kg

* Specifikationerna kan variera beroende på gällande bestämmelser.

Kontaktledningsfordon

LRB 17 8-2T1
 LRB 17 9-3
 VRB 17
 VRB 25
 FRB 8
 TRB 20

Bro/Tunnelinspektionsfordon

LRB 7-2 SX
 BRB 7-4
 BRB 12-5

Insatsfordon

PRB 8
 VRB 17 LR
 VRB 25 LR
 FRB 25
 KRB 33

Basfordon

PRB 8
 FRB 17
FRB 25

Modulfordon

RB 17
 RB 25

Spårsvetsningsfordon

CRB8
 SRB 17
 SRB 8,5
 CRB 17
 SRB 20V

Huvudkontor

SRS Sjölanders AB, Box 153, SE-283 23 OSBY, Tel: 0479-175 00 Fax: 0479-175 45



World leading manufacturer of multiflexible road - rail vehicles