

## BASFORDON



# FRB 17

### ***Basfordon för underhållsarbete.***

Tvåvägsfordon för generellt underhållsarbete på spår. Utrustat med SRS hydrostatiskt drivna rälshjul. Fordonet kan köras på räls både från fordonet eller via fjärrkontroll. Vridbar boggi för enkel åtkomst till spåret. Fordonet kan förses med olika typer av tillbehör. Sidoblockering.

ROAD TO RAIL



World leading manufacturer of multiflexible road - rail vehicles

## BASFORDON

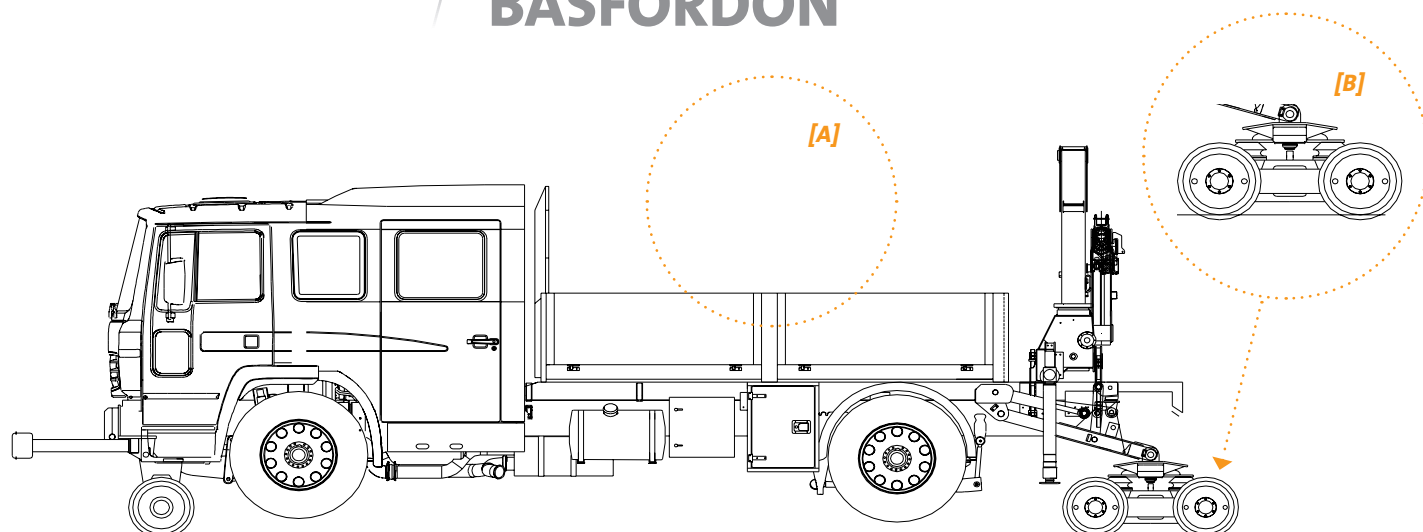

[A] Kan förses med olika typer av tillbehör

[B] Unik boggi med SRS hydrostatiska drift

# FRB 17

### Teknisk beskrivning:

Chassi: Volvo eller kundspecifikation  
 Längd: ca 9,5 m  
 Bredd: ca 2,5 m  
 Höjd: ca 3,3 m på väg  
 Höjd: ca 3,5 m r.ö.k.

### Drift på spår: SRS hydrostatiska drift

Hastighet på spår: 70 km/h\*  
 Hastighet på spår: 90 km/h\*

### Kran:

Hydraulisk räckvidd: 8,7 m  
 Stödbensbredd: 5,4 m

### Last/räckvidd:

Räckvidd :	3,5 m	5,1 m	6,8 m
Last:	1995 kg	1345 kg	1020 kg

\* Specifikationerna kan variera beroende på gällande bestämmelser.

### Kontaktledningsfordon

LRB 17 8-2T1  
 LRB 17 9-3  
 VRB 17  
 VRB 25  
 FRB 8  
 TRB 20

### Bro/Tunnelinspektionsfordon

LRB 7-2 SX  
 BRB 7-4  
 BRB 12-5

### Insatsfordon

PRB 8  
 VRB 17 LR  
 VRB 25 LR  
 FRB 25  
 KRB 33

### Basfordon

PRB 8  
**FRB 17**  
 FRB 25

### Modulfordon

RB 17  
 RB 25

### Spårsvetsningsfordon

CRB8  
 SRB 17  
 SRB 8,5  
 CRB 17  
 SRB 20V

### Huvudkontor

SRS Sjölanders AB, Box 153, SE-283 23 OSBY, Tel: 0479-175 00 Fax: 0479-175 45



World leading manufacturer of multiflexible road - rail vehicles