

BRO/TUNNEL INSPEKTIONSFORDON



BRB 12-5

Broinspektionsfordon.

Tvåvägsfordon för inspektion av broar. Utrustat med SRS hydrostatiskt drivna rälshjul. Fordonet kan köras både från förarhytten och från korgen. Vridbar boggi för enkel åtkomst till spåret. Räckvidd 12,5 meter.

ROAD TO RAIL



World leading manufacturer of multiflexible road - rail vehicles

BRO/TUNNEL INSPEKTIONSFORDON

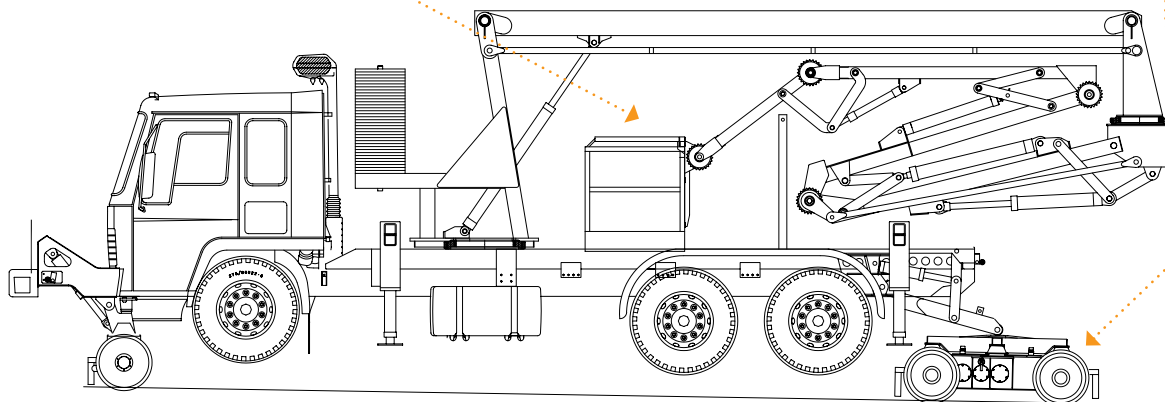
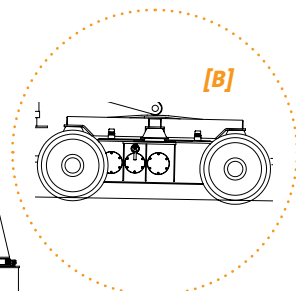
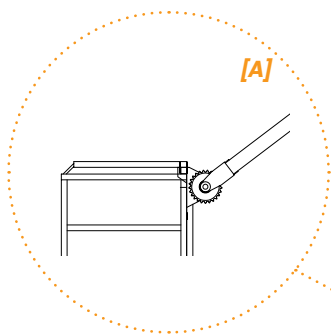

[A] Säker och tillförlitlig lift med korg

[B] Unik boggi med SRS hydrostatiska drift

BRB 12-5

Teknisk beskrivning:

Chassi: Volvo eller kundspecifikation
 Längd: ca 11 m
 Bredd: ca 2,5 m
 Höjd: ca 3,9 m på väg
 Höjd: ca 4,1 m r.ö.k.

Drift på spår: SRS hydrostatiska drift

Hastighet på spår: 70 km/h*
 Hastighet på spår: 90 km/h*

Teknisk beskrivning- Lift:

Max 2 personer eller 215 kg
 Max sidokraft: 500 N
 Max vindhastighet: 12,5 m/s
 Max rälsförhöjning: 75 mm

Räckvidd:

Upp: 12,5 m
 Ner: 11,0 m
 Svängbar utvändig radie: 9 m
 Utliggning: 6,0 m

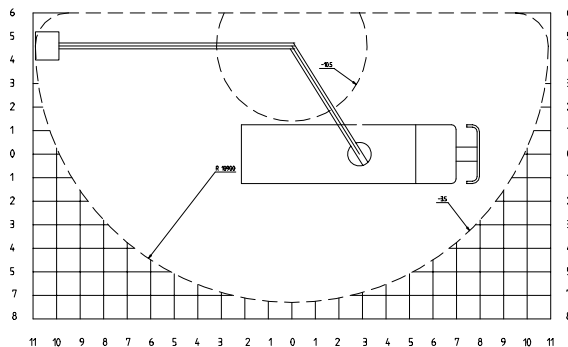
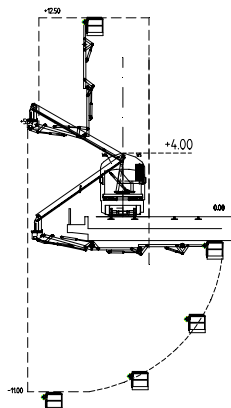

Kontaktledningsfordon

- LRB 17 8-2T1
- LRB 17 9-3
- VRB 17
- VRB 25
- FRB 8
- TRB 20

Bro/Tunnelinspektionsfordon

- LRB 7-2 SX
- BRB 7-4
- BRB 12-5**

Insatsfordon

- PRB 8
- VRB 17 LR
- VRB 25 LR
- FRB 25
- KRB 33

Basfordon

- PRB 8
- FRB 17
- FRB 25

Modulfordon

- RB 17
- RB 25

Spårsvetsningsfordon

- CRB8
- SRB 17
- SRB 8,5
- CRB 17
- SRB 20V

* Specifikationerna kan variera beroende på gällande bestämmelser.

Huvudkontor

SRS Sjölanders AB, Box 153, SE-283 23 OSBY, Tel: 0479-175 00 Fax: 0479-175 45



World leading manufacturer of multiflexible road - rail vehicles